

Dokument
Document

190.15209_2025-07_V1.0_de

PDF

Bezeichnung
Product name

MR12 Steckmodul AKP-PWM

Bestellnummer
Order number

190.15209

Übersicht
Overview

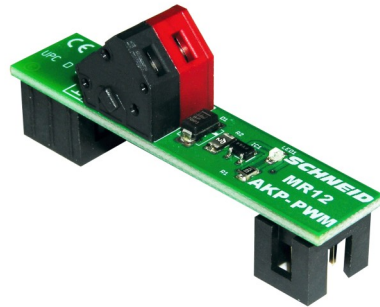

Das PWM Steckmodul ist für die Drehzahlregelung von Pumpen gedacht. Es kann auf der MR12-AKP (Anklemmplatine), das HK12 Heizkreis-/Erweiterungsmodul und der MR12 AIN-Zusatzplatine verwendet werden. Das PWM Steckmodul schaltet die Spannung durchgehend beim entsprechenden Ausgang durch.

Technische Daten
Technical Data

Intrastat Nummer:	8537.10.91.90
Ursprungsland	EU/AT
Höhe, Breite, Tiefe (in mm)	12x55x24,5mm
Gewicht (in kg)	0,006
Schutzart	IP-20
Umgebungstemperatur	0°C...+40°C
Betriebsspannung	12VDC
Leistungsaufnahme	< 0,1W
Signalausgang	PWM 12V
Max. Nennstrom pro Ausgang	10mA
Anschlussart	Klemmen für feste Verdrahtung
Anschlusstechnik	Federzugklemme
Leitungsquerschnitt	Max. 2.5mm ²
Montageart	Aufsteckbar auf Trägerplatinen
Betriebsdauer	Dauerbetrieb
Verschmutzungsgrad	2



Schneid GesmbH | Gewerbering 16 | A-8054 Graz/Pirka | Austria | Tel: +43 (316) 285022

Produkte, Datenblätter, Dokumentationen, Schema-Rechner und weitere Informationen auf www.schneid.gmbh

Products, data sheets, documentation, schematic calculator and further information available at www.schneid.gmbh

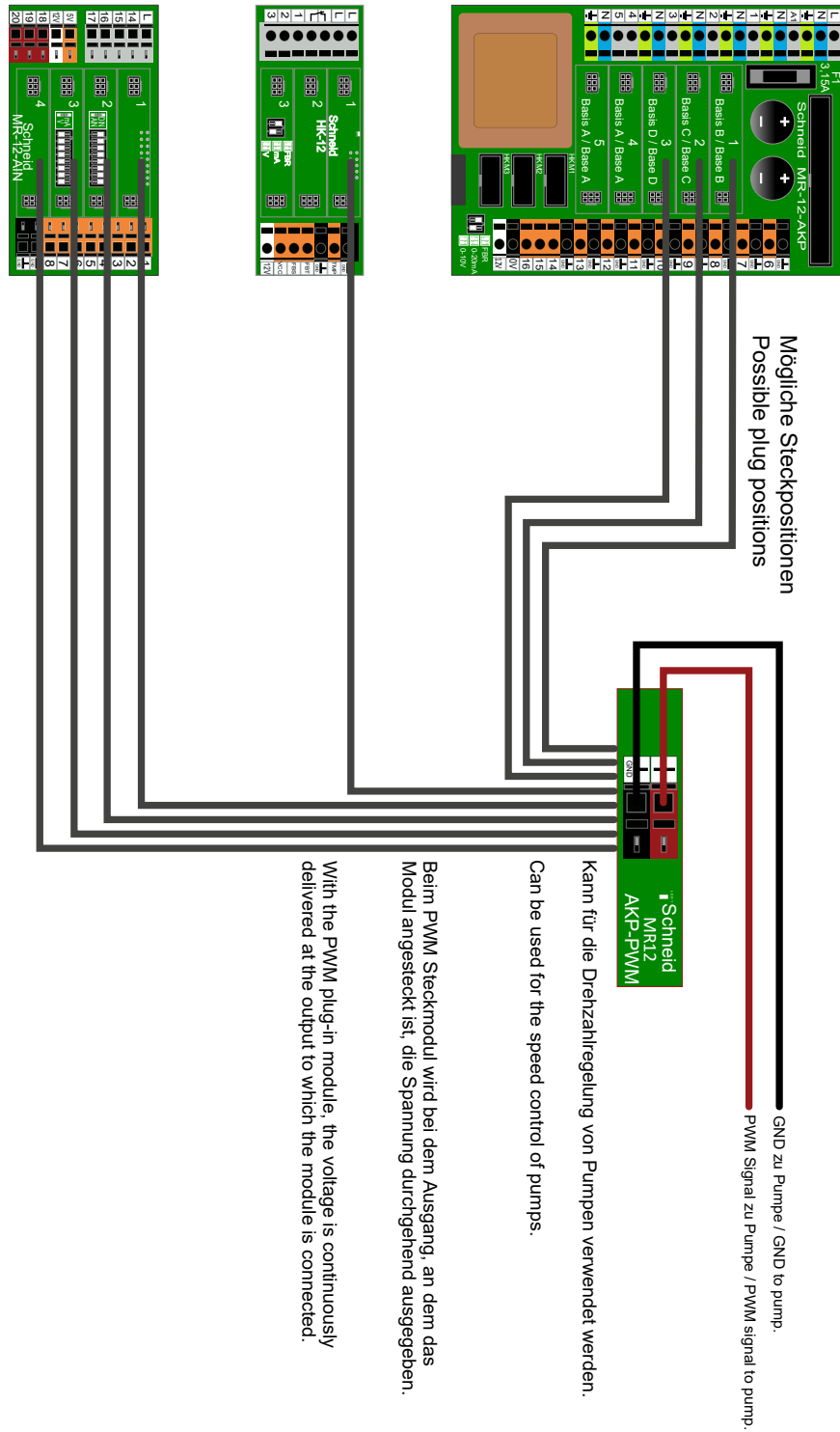

Steckmodul nur im stromlosen Zustand anstecken bzw. austauschen!
Only plug in or replace the plug-in module when the power source is disconnected!

