

Anlege-Temperatursensor



Schneid GesmbH | Gewerbering 16 | A-8054 | Graz/Pirka | Tel: +43 (316) 285022

Produkte, Datenblätter, Dokumentationen, MR12-SCHEMA-Rechner: www.schneid.at

Anlege-Temperatursensor
passiv Pt1000, inkl. Anschluss-Set

Bestellnummer: 010.17419

Bestellcode: Anlege-Temperatursensor



Übersicht:

Anlege-Temperatursensor für Rohranwendungen. Federgelagerter Messingstift garantiert eine schnelle Reaktionszeit und genaue Messungen. NEMA 4X / IP65 zertifiziertes Gehäuse.

Typische Anwendungen:

- - Gebäudeautomation
- - Lagerräume
- - Klima- und Lüftungsanlagen
- - Heizungsregelung

Anmerkungen:

Anmerkungen zu Sensoren allgemein

Bei passiven Sensoren in Zweileiter-Ausführung kann Infolge der Eigenerwärmung die Genauigkeit der Messung beeinflusst werden. Daher sollte der Versorgungsstrom nicht größer als 1 mA sein.

Bei Verwendung von langen Anschlussleitungen (abhängig vom verwendeten Drahtquerschnitt) muss der Leitungswiderstand berücksichtigt werden. Je niederohmiger der verwendete Sensor ist, desto größer wirkt sich der Leitungswiderstand auf die Messung aus, denn er erzeugt einen Offset.

Anschlusschema:

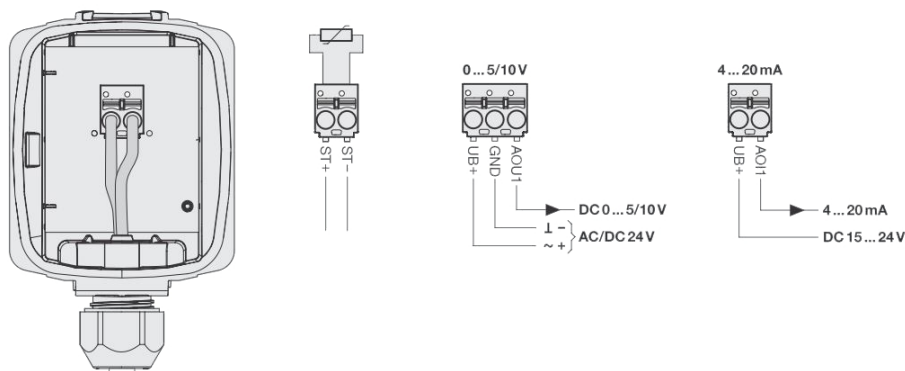

Anlege-Temperatursensor

Sicherheitshinweise:

Dieses Gerät ist für die Anwendung in stationären Heizungs-, Lüftungs- und Klimaanlage konzipiert und darf nicht für Anwendungen außerhalb des spezifizierten Einsatzbereiches eingesetzt werden. Unberechtigte Modifikationen sind verboten. Das Gerät darf nicht in Kombination mit anderer Ausrüstung verwendet werden, die im Falle einer Fehlfunktion Menschen, Tiere oder Sachwerte verletzen kann.

Es muss sichergestellt werden, dass die Stromversorgung nicht angeschlossen ist, wenn das Gerät installiert wird. Nicht an laufende Geräte anschließen. Die Installation hat durch autorisiertes Fachpersonal zu erfolgen. Hierbei sind die gesetzlichen und behördlichen Vorschriften einzuhalten. Das Gerät enthält elektrische und elektronische Komponenten und darf nicht als Haushaltsmüll entsorgt werden. Die örtliche und aktuell gültige Gesetzgebung ist zu beachten.

Abmessungen:

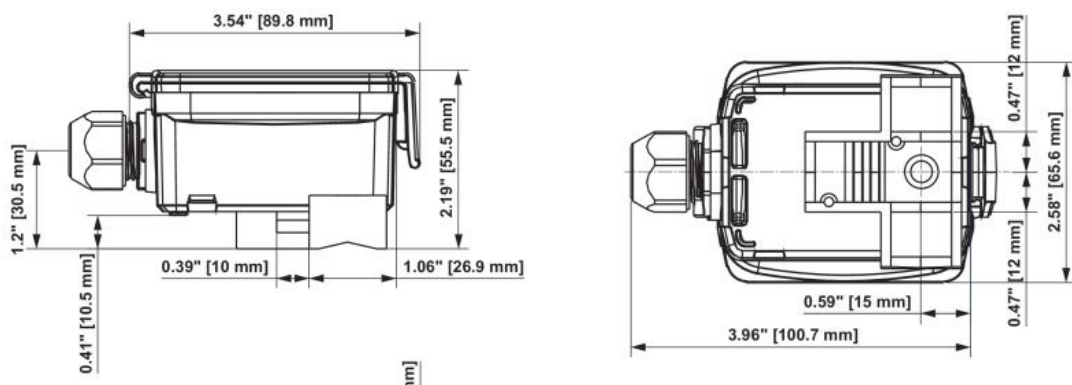

Montageanweisung:

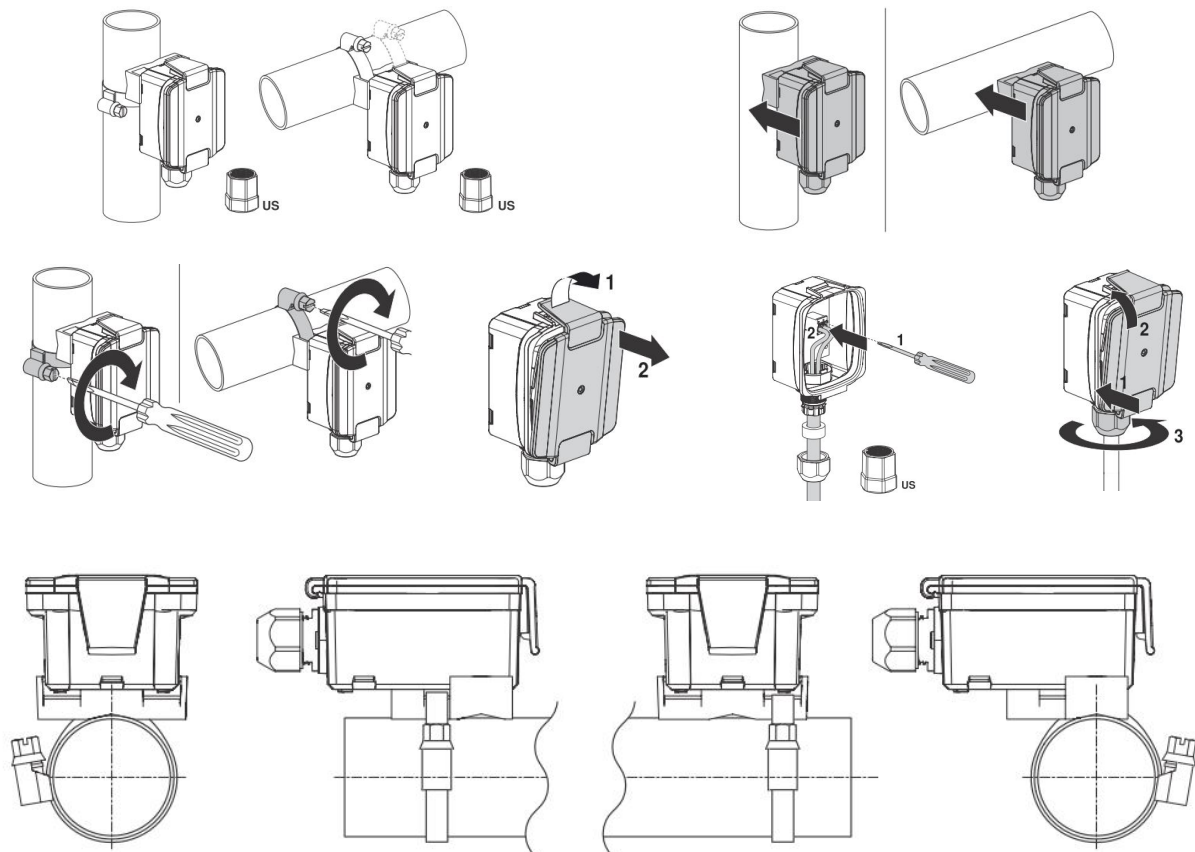

Anlege-Temperatursensor

Lieferumfang:

Anlege-Temperatursensor für Rohranwendungen, Befestigungsglasche, für Rohrleitungen bis zu Ø 40...110 mm

Technische Daten:

Intrastat Nummer:	8537.10.91.90
Ursprungsland	EU/AT
Höhe, Breite, Tiefe (in mm)	102x65,5x55,5
Gewicht (in kg)	0,150
Elektrischer Anschluss	Federzugklemme steckbar max. 2.5 mm ²
Kabeleinführung	Kabelverschraubung mit Zugentlastung Ø6...8 mm
Ausgangssignal passiv Temperatur	Pt1000
Anwendung	Wasser
Messwerte	Temperatur
Genauigkeit Temperatur passiv	Passive Sensoren je nach verwendetem Typ Pt.. : Class B, ±0.3°C @ 0°C [±0.5°F @ 32°F] Ni.. : ±0.4°C @ 0°C [±0.7°F @ 32°F] NTC... : ±0.2°C @ 25°C [±0.35°F @ 77°F]
Zeitkonstante t (63%) an der Wasserleitung	typisch 16 s
Kabelverschraubung	PA6, schwarz
Gehäuse	Deckel: Lexan, orange Unten: Lexan, orange Dichtung: 0467 NBR70, schwarz UV beständig
Umgebungsfeuchte	Max. 95% r.H., nicht kondensierend
Umgebungstemperatur	-35...50°C [-30...120°F]
Mediumstemperatur	-35...90°C [-30...195°F]
Gehäuseoberflächentemperatur	Max. 90°C [195°F]
Schutzklasse IEC/EN	III Sicherheitskleinspannung (SELV)
Schutzklasse UL	UL Class 2 Supply
EU Konformität	CE-Kennzeichnung
Zertifizierung IEC/EN	IEC/EN 60730-1
Zertifizierung UL	cULus acc. to UL60730-1A/-2-9, CAN/CSA E60730-1:02/-2-9
Schutzart IEC/EN	IP65
Schutzart NEMA/UL	NEMA 4X
Qualitätsstandard	ISO 9001